

## Devatenáctá Mezinárodní olympiáda v lingvistice

Castletown (Ostrov Man), 25.–29. července 2022

Úlohy soutěže jednotlivců

## Jak psát řešení úloh

Nepřepisujte úlohy. Řešte každou úlohu na zvláštním listě (nebo listech) papíru. Na každém listě napište číslo úlohy a Vaše příjmení. Jinak nelze zaručit přesné hodnocení Vaší práce.

Pokud není uvedeno jinak, měli byste popsat všechny vzorce nebo pravidla, která jste identifikovali v datech. Neučiníte-li tak, nedostane Vaše řešení plný počet bodů.

**Úloha č. 1 (20 bodů).** Je dáno několik tvarů slovesa ‚dát‘ v ubyšštině a jejich odpovídající překlady do češtiny:

- |    |                   |   |                          |
|----|-------------------|---|--------------------------|
| 1. | <b>wəš'tʷən</b>   | — | <i>my tě dáváme jemu</i> |
| 2. | <b>sawtʷən</b>    | — | <i>ty mě dáváš jim</i>   |
| 3. | <b>awəstʷən</b>   | — | <i>já je dávám tobě</i>  |
| 4. | <b>wəsənətʷən</b> | — | <i>oni tě dávají mně</i> |
| 5. | <b>šʷəstʷən</b>   | — | <i>já vás dávám jemu</i> |
| 6. | <b>š'antʷən</b>   | — | <i>on nás dává jim</i>   |
| 7. | <b>awaš'tʷən</b>  | — | <i>my ho dáváme tobě</i> |
| 8. | <b>səšʷəntʷən</b> | — | <i>on mě dává vám</i>    |
| 9. | <b>ašʷəstʷən</b>  | — | <i>já ho dávám vám</i>   |

(a) Poslední z devíti tvarů výše lze do češtiny přeložit dvěma způsoby. Jaký je druhý překlad?

(b) Přeložte do češtiny:

10. **aš'əntʷən**
11. **səšʷəntʷən**
12. **š'əwənətʷən**

(c) Přeložte do ubyšštiny:

13. *oni vás dávají mně*
14. *vy ho dáváte mně*
15. *ty nás dáváš jemu*
16. *my tě dáváme jim*
17. *on je dává nám*

△ Ubyšština náleží do abcházsko-adygejské rodiny. Do roku 1864 jí mluvilo několik desítek tisíc lidí v oblasti, která je dnes městem Soči v Rusku. Tefik Esenç, považovaný za posledního plynule mluvícího rodilého mluvčího ubyšštiny, zemřel v Turecku v roce 1992.

ə je samohláska; š', šʷ, tʷ jsou souhlásky.

—Petr Arkadijev

**Úloha č. 2 (20 bodů).** Je dáno několik slov v jazyce alabama a jejich odpovídající překlady do češtiny v náhodném pořadí:

1. achánnàaka	8. atanayli	15. kawałłi	22. łómbafka
2. achanni	9. atánnayka	16. łilka	23. łombi
3. ahamatli	10. atanni	17. łipka	24. łoomka
4. ahámmatka	11. bàalka	18. łilaffi	25. sibapli
5. apòotka	12. balàali	19. łipli	26. simbi
6. apotòoli	13. balli	20. łippiika	
7. apóttòoka	14. incháfàaka	21. łobaffi	

- |   |                                 |
|---|---------------------------------|
| A. láme to vedví                                    | N. opírá je o něco              |
| B. pokládá je                                       | O. dělá díry                    |
| C. balí je  | P. dělá díru                    |
| D. staví to vedle něčeho                            | Q. je převrácené vzhůru nohama  |
| E. převrací je vzhůru nohama                        | R. rozprašuje to, rozprašuje je |
| F. je roztržené na několika místech, jsou roztržení | S. jsou vedle něčeho            |
| G. opírá se o něco                                  | T. trhá to vedví                |
| H. jsou převrácení vzhůru nohama                    | U. má jedno                     |
| I. je vedle něčeho                                  | V. pokládá to                   |
| J. má díry, mají díry                               | W. má díru                      |
| K. je zabalené                                      | X. sloupává kůru                |
| L. (oni) leží                                       | Y. sloupává pruh                |
| M. je rozprášené, jsou rozprášení                   | Z. balí to                      |

(a) Určete, jak k sobě položky správně patří.

(b) Přeložte do češtiny:

27. **bállàaka**
28. **inchafàali**
29. **kawwi**

Jedno z těchto slov lze do češtiny přeložit dvěma způsoby. Uveďte oba.

(c) Přeložte do jazyka alabama:

30. *trhá to na několika místech*
31. *je roztržené vedví*
32. *převrací to vzhůru nohama*
33. *opírá to o něco*

(d) Jedno ze slov v jazyce alabama z odpovědi na (c) lze do češtiny přeložit i dalšími způsoby. Které, a jak?

△ Jazyk alabama náleží do maskogijské rodiny. Má asi 360 mluvčích v rezervaci Alabama-Coushatta ve státě Texas v USA.

**ch** = č. **ł** je neznělé *l*. Zdvojené písmeno značí dlouhou hlásku. Znak ' označuje vysoký tón. Znak ` označuje klesající tón.

—Ivan Deržanski

Úloha č. 3 (20 bodů). Je dáno několik vět v jazyce n|uuki a jejich odpovídající překlady do češtiny:

- |  |  |
|--|--|
| 1. †oo ŋ i ŋ                                   | — Vidí mě muž?                               |
| 2. g a !aukea ŋ ŋ ŋ                            | — Bojiš se mě?                               |
| 3. cuu xae a †ʔii ŋ  a                         | — O kom přemýšlíš?                           |
| 4. u   āu ke   u  qhōŋo                        | — Váš bratr netancuje.                       |
| 5. janasa xae †qheeke                          | — Je to zloděj, kdo zpívá?                   |
| 6. ŋ ŋ si sīisen ŋ  haeke                      | — Budu zítra pracovat?                       |
| 7. †hun ke !aukea ŋ g i                        | — Pes se nás bojí.                           |
| 8. na   u †ʔii ŋ g a xaŋki                     | — Nepřemýšlím o tvé matce.                   |
| 9. g i aŋki si  qhōŋo ŋ g!ari                  | — Bude náš otec tancovat v Upingtonu?        |
| 10. kija xae †oo sīisen ŋ  a                   | — Kde pracuje muž?                           |
| 11. g a ŋ i a ŋ  ŋ                             | — Vidíš svůj dům?                            |
| 12. ŋ ŋ xae a !ʔai                             | — Jsem to já, koho voláš?                    |
| 13. u kee  eeki †ʔii ŋ  a                      | — Jste to vy, o kom přemýšlí žena.           |
| 14. a xaŋki ke kacuuʔi ŋ g a ts'aaʔa ŋ         | — Tvoje matka se ptá, jestli mě máš rád.     |
| 15. kama ja xae ŋ si ŋ i u ŋ  a                | — Kdy vás uvidím?                            |
| 16. ŋ !uu ke kacuuʔi ŋ ŋ ŋ si †qheeke ŋ !haeke | — Můj děda se ptá, jestli budu zítra zpívat. |

(a) Přeložte do češtiny:

17. na kacuuʔi ŋ g|u xae ŋ !uu !ʔai
18. na ||u si sīisen ŋ g!ari
19. |eeki ke !aukea ŋ ŋ|ŋ †hun
20. ŋ kee si !ʔai a
21. cuu xae u ŋ|i
22. cuu xae ts'aaʔa ŋ

(b) Přeložte do jazyka n|uuki:

23. Naše matka nebude volat tvého bratra.
24. Jsi to ty, koho se můj pes bojí.
25. Kde budete zpívat?
26. Ptám se, jestli je to náš děda, o kom přemýšlíš.
27. Kdo bude zítra tancovat?
28. Vidíte nás?

△ Jazyk n|uuki (neboli n||ng) náleží do rodiny tuu. Mluví se jím v městě Upington (g!ari) i jeho okolí v provincii Jihoafrické republiky Severní Kapsko. V roce 2021 zbývala jedna poslední rodilá mluvčí.

ā, īi a ōŋo jsou samohlásky. ʃ, ŋ, ts' a ʔ jsou souhlásky. |, !, ||, † a spojení g|, g!, ŋ|, ŋ||, !h, ||h, †h, |qh, †qh, !ʔ a †ʔ označují mlaskavé souhlásky (zejména, ŋ| a ŋ|| jsou nosové mlaskavky).

—Eimear McKnight, Samuel Ahmed

**Úloha č. 4 (20 bodů).** Jsou dány rodokmeny dvou rodin mluvčích jazyka arabana. Sourozenci jsou v těchto rodokmenech seřazeni zleva doprava od nejstaršího k nejmladšímu:

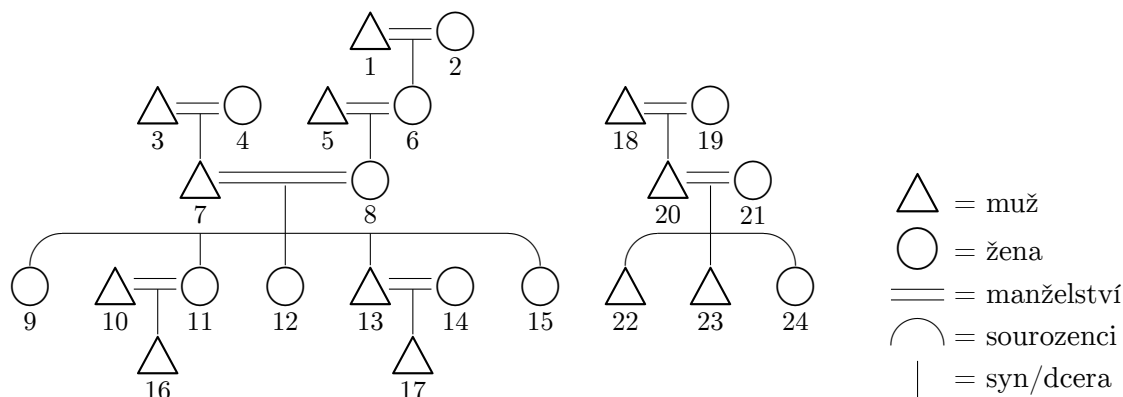

Zde jsou výpovědi od 22 z těchto lidí popisujících své rodinné vztahy s některými z dalších členů rodiny:

- |   |   |  |
|---|---|--|
| <p><b>A:</b> “D anthunha wardu.<br/>             F anthunha .....(i).”</p> <p><b>B:</b> “C anthunha nhuthi.<br/>             D anthunha apityi.<br/>             E anthunha nhuthi.<br/>             G anthunha lhuka.”</p> <p><b>C:</b> “B anthunha kupaka.<br/>             D anthunha apityi.<br/>             E anthunha kupaka.<br/>             G anthunha lhuka.”</p> <p><b>D:</b> “A anthunha lhuka.<br/>             B anthunha piyaka.<br/>             E anthunha .....(ii).<br/>             G anthunha nhupa.”</p> <p><b>E:</b> “B anthunha kupaka.<br/>             C anthunha nhuthi.<br/>             G anthunha lhuka.”</p> <p><b>F:</b> “A anthunha nhupa.”</p> <p><b>G:</b> “C anthunha wardu.<br/>             E anthunha wardu.”</p> | <p><b>H:</b> “N anthunha piyaka.<br/>             O anthunha .....(iii).<br/>             W anthunha .....(iv).”</p> <p><b>I:</b> “V anthunha piyaka.”</p> <p><b>J:</b> “H anthunha apityi.<br/>             L anthunha .....(v).”</p> <p><b>K:</b> “P anthunha .....(vi).”</p> <p><b>L:</b> “K anthunha piyaka.<br/>             U anthunha kaku.<br/>             V anthunha kadnhini.<br/>             W anthunha kadnhini.”</p> <p><b>M:</b> “K anthunha wardu.<br/>             L anthunha nhupa.”</p> <p><b>O:</b> “H anthunha wardu.<br/>             T anthunha amanyi.<br/>             W anthunha nhupa.”</p> <p><b>P:</b> “H anthunha nhupa.<br/>             I anthunha .....(vii).<br/>             V anthunha lhuka.”</p> <p><b>R:</b> “H anthunha thanti.”</p> | <p><b>S:</b> “J anthunha thanti.<br/>             L anthunha thanti.<br/>             V anthunha nhupa.”</p> <p><b>T:</b> “J anthunha kaku.<br/>             L anthunha nhuthi.<br/>             N anthunha kaku.<br/>             S anthunha thanti.”</p> <p><b>U:</b> “J anthunha kupaka.<br/>             R anthunha .....(viii).<br/>             V anthunha kadnhini.”</p> <p><b>V:</b> “N anthunha kadnhini.<br/>             P anthunha wardu.<br/>             Q anthunha .....(ix).<br/>             T anthunha kadnhini.”</p> <p><b>W:</b> “N anthunha kadnhini.”</p> <p><b>X:</b> “U anthunha nhupa.”</p> |
|---|---|--|

(a) Přiraďte k rodinným příslušníkům **A–X** jejich pozice (1–24) v rodokmenech.

(b) Vyplňte prázdná políčka (i–ix).

△ Jazyk arabana náleží do pama-nyunganské rodiny. Má asi 15 mluvčích ve státě Jižní Austrálie.

Pro jednoduchost jsou v této úloze jednotlivé postavy označeny písmeny; příklady jmen v jazyce arabana jsou **Wanga-mirri** ‚mnoho rán‘, **Palku-nguyu-thangkayiwanha** ‚jedna dočasně sedící kupa mraků‘ a **Kutha-kiRanangkarda** ‚voda stále tekoucí‘.

dnh, lh, ng, nh, ny, R, rd, rr, th, ty, w a y jsou souhlásky.

—Tom McCoy

**Úloha č. 5 (20 bodů).** Protočamština je předpokládáný společný předek všech jazyků v čamské skupině austronéské jazykové rodiny. Lingvisté ji zrekonstruovali na základě srovnání jejich mnoha současných potomků, mezi nimiž je čamština Phan Rangu a jazyk tsat.

Je dáno několik slov v proto-čamštině, čamštině Phan Rangu a jazyce tsat spolu s jejich významy:

proto-čamština	čamština Phan Rangu	tsat	význam
*ʔika:n	ikan	ka:n <sup>33</sup>	ryba
*dikiʔ	takiʔ	kiʔ <sup>42</sup>	málo
*dilah	talàh	la <sup>55</sup>	jazyk
*jala:n	calàn	lan <sup>11</sup>	cesta
*lima	limi	ma <sup>33</sup>	5
*lanah	linih	na <sup>55</sup>	hnis
*dua lapan	tàlipan	pa:nʔ <sup>42</sup>	8
*laba:t	lipàʔ	pha:ʔ <sup>42</sup>	chodit
*bara	pirà	phia <sup>11</sup>	rameno
*bahrow	piròw	phiə <sup>11</sup>	nový
*bulow	pilòw	phiə <sup>11</sup>	chlupy
*paley	paley	piai <sup>33</sup>	vesnice
*masam	mitham	sa:nʔ <sup>42</sup>	ocet
*basah	pathah	sa <sup>55</sup>	mokrý
*bəsey	pathey	sai <sup>11</sup>	železo
*mata	mita	ta <sup>33</sup>	oko
*rata:k	rataʔ	ta:ʔ <sup>24</sup>	fazole
*hatay	hatay	ta:iʔ <sup>42</sup>	játra
*paday	patày	tha:iʔ <sup>42</sup>	neloupaná rýže
*padam	patàm	tha:nʔ <sup>42</sup>	uhasit
*ʔiduŋ	itùŋ	thuŋ <sup>11</sup>	nos
*batuk	patuʔ	tuʔ <sup>42</sup>	kašlat
*maray	miray	zaiʔ <sup>42</sup>	přijít
*ʔurat	uraʔ	zaʔ <sup>24</sup>	šlacha
*rək	rəʔ	zəʔ <sup>24</sup>	tráva
*bala	pilà	[viz (a)]	ovdovělý

- (a) V současném jazyce tsat neexistuje žádný potomek protočamského slova **\*bala**. Jak by ale vypadal, kdyby se býval dochoval?

(b) Vyplňte prázdná políčka (1–18). Zašeděné buňky není třeba vyplňovat.

proto-čamština	čamština Phan Rangu	tsat	význam
*kulit	kaliʔ	.....(1)	kůže
*hitam	hatam	.....(2)	černý
*bubah	papàh	.....(3)	ústa
*ʔikat	.....(4)	.....(5)	svázat
*dəpa	.....(6)	.....(7)	sáh
*matay	.....(8)	.....(9)	umřít
*dalam	.....(10)	.....(11)	vevnitř
*labuh	.....(12)	.....(13)	spadnout
*bula:n	.....(14)	.....(15)	měsíc
	pala	.....(16)	zasadit
	tapùh	.....(17)	vykoupit
	tatà	.....(18)	hrud'

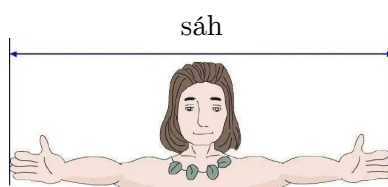

△ Čamštinou Phan Rangu (neboli východní čamštinou) mluví asi 73 000 mluvčích v jižní části středního Vietnamu. Jazykem tsat mluví asi 4 500 mluvčích ve městě San-ja v provincii Hainan v Číně.

Všechna slova v protočamštině jsou označena hvězdičkou (\*), která značí, že dané slovo je zrekonstruované, a ne doložené.

**ph** = aspirované *p*; **th** = aspirované *t*. **c** ≈ č. **j** ≈ dž v džem. **ñ** = ñ ve slově *kůň*. **ng** (čamština Phan Rangu) = **ŋ** (tsat) = *n* ve slově *banka*. **y** = *j*. **ʔ** je souhláska (tzv. ráz). **i** = *u* v *dub*, ale s napjatými rty. **ə** = *a* v anglickém slově *about*.

Znak : označuje délku samohlásky. Znak ` označuje nízký tón (čamština Phan Rangu). Znaky **55**, **42**, **33**, **24** a **11** označují v tomto pořadí vysoký, klesající, střední, stoupavý a nízký tón (tsat).

Znalost austronéských jazyků, které nepatří do čamské skupiny, nemá na vyřešení této úlohy vliv.  
—Pchan Tchung-le

**Redakce:** Samuel Ahmed (odp. red.), Ivan Deržanski (techn. red.), Hugh Dobbs, Dmitrij Gerasimov, Shinjini Ghoshová, Stanislav Gurevič, Gabrijela Hladniková, David Hultman, Kim Mingju, Bruno L'Astorina, Eimear McKnight, Andrej Nikulin, Pchan Tchung-le, Aleksejs Peguševs, Jan Petr, Aleksandr Piperski, Przemysław Podleśny, Marija Rubinštejnová, Daniel Rucki, Milena Venevová, Elisija Warnerová.

**Český text:** Jan Petr.

Hodně štěstí!