

Üheksateistkümnnes rahvusvaheline lingvistikaolümpiaad

Castletown (Mani saar), 25.–29. juuli 2022

Individuaalvõistluse ülesanded

Ülesannete lahenduse vormistusreeglid

Ärge kirjutage ülesandeid ümber. Lahendage iga ülesanne eraldi lehel (lehtedel). Kirjutage lahendatava ülesande number ja oma nimi igale ülesande lahenduse lehele eraldi. Ainult sel juhul on Teie tulemuste täpne arvestus garanteeritud.

Kui pole kästnud teha teisiti, peaksite kirjeldama mustreid või reegleid, mida materjali põhjal olete tuvastanud. Vastasel juhul Te ei saa lahenduse eest täispunkte.

Ülesanne nr 1 (20 punkti). On antud mõned ubõhhi 'andma'-verbi vormid ning nende eestikeelsed tõlked:

- | | | | |
|----|-------------------|---|-------------------------------|
| 1. | wəš'tʷən | — | <i>me anname sind talle</i> |
| 2. | sawtʷən | — | <i>sa annad mind neile</i> |
| 3. | awəstʷən | — | <i>ma annan neid sulle</i> |
| 4. | wəsənətʷən | — | <i>nad annavad sind mulle</i> |
| 5. | šʷəstʷən | — | <i>ma annan teid talle</i> |
| 6. | š'antʷən | — | <i>ta annab meid neile</i> |
| 7. | awəš'tʷən | — | <i>me anname teda sulle</i> |
| 8. | səšʷəntʷən | — | <i>ta annab mind teile</i> |
| 9. | ašʷəstʷən | — | <i>ma annan teda teile</i> |

(a) Viimast üheksast ülaltoodud vormist võib eesti keelde tõlkida kahel viisil. Mis on selle teine tõlge?

(b) Tõlkige eesti keelde:

10. **aš'əntʷən**
11. **səšʷtʷən**
12. **š'əwənətʷən**

(c) Tõlkige ubõhhi keelde:

13. *nad annavad teid mulle*
14. *te annate teda mulle*
15. *sa annad meid talle*
16. *me anname sind neile*
17. *ta annab neid meile*

△ Ubõhhi keel kuulub abhaasi-adõgee keelkonda. Aastani 1864 rääkis seda mitukümmend tuhat inimest tänapäeva Sotši linna kandis Venemaal. Tevfik Esenç, keda võis pidada viimaseks soravaks emakeelseks ubõhhi keele kõnelejaks, suri Türgis aastal 1992.

ə on täishäälik; š', šʷ, tʷ on kaashäälikud.

—Pjotr Arkadiev

Ülesanne nr 2 (20 punkti). On antud sõnad alabama keeles ning nende eestikeelsed tõlked suvalises järjekorras:

1. achánnàaka	8. atanayli	15. kawàǎfi	22. ʎómbafka
2. achanni	9. atánnayka	16. ʎiilka	23. ʎombi
3. ahamatli	10. atanni	17. ʎiipka	24. ʎòomka
4. ahámmatka	11. bàalka	18. ʎilaffi	25. sibapli
5. apòotka	12. balàali	19. ʎipli	26. simbi
6. apotòoli	13. balli	20. ʎíppiika	
7. apóttòoka	14. incháffaaka	21. ʎobaffi	

- | | |
|--|--|
| A. ta murrab selle kaheks | N. ta toetab need millegi vastu |
| B. ta paneb need pikali | O. ta teeb augud |
| C. ta mähib need sisse | P. ta teeb augu |
| D. ta paneb selle millegi kõrvale | Q. see on pööratud tagurpidi |
| E. ta pöörab need tagurpidi | R. ta pillutab selle laiali, ta pillutab need laiali |
| F. see on rebitud mitmest kohast, need on rebitud | S. need on millegi kõrval |
| G. see toetub millegi vastu | T. ta rebib selle kaheks |
| H. need on pööratud tagurpidi | U. tal on üks |
| I. see on millegi kõrval | V. ta paneb selle pikali |
| J. selles on augud, neis on augud | W. selles on auk |
| K. see on sisse mähitud | X. ta koorib koore ära |
| L. need on pikali | Y. ta koorib riba ära |
| M. see on laiali pillutatud, need on laiali pillutatud | Z. ta mähib selle sisse |

(a) Leidke õiged vastavused.

(b) Tõlkige eesti keelde:

27. **bállàaka**
28. **inchafaali**
29. **kawwi**

Ühel neist on kaks võimalikku tõlget. Kirjutage mõlemad.

(c) Tõlkige alabama keelde:

30. *ta rebib selle mitmest kohast*
31. *see on rebitud kaheks*
32. *ta pöörab selle tagurpidi*
33. *ta toetab selle millegi vastu*

(d) Üht (c)-le vastuseks toodud alabama sõna võib eesti keelde tõlkida ka teisiti. Millist sõna ja kuidas?

△ Alabama keel kuulub maskogi keelkonda. Seda keelt räägib umbes 360 inimest USAs Texase osariigis asuvas Alabama-Coushatta reservaadis.

ch = *tš* sõnas *tšello*. **ʎ** on helitu *l*. Kahekordne täht tähistab pikkust. Märk ´ tähistab kõrget tooni. Märk ` tähistab langevat tooni.

—Ivan Deržanski

Ülesanne nr 3 (20 punkti). On antud laused n|uuki keeles ning nende eestikeelsed tõlked:

- | | |
|--|---|
| 1. †oo ɲ i ɲ | — Kas mees näeb mind? |
| 2. ɲ a !aukea ɲ ɲ ɲ | — Kas sa kardad mind? |
| 3. cuu xae a †ʔii ɲ a | — Kellest sa mõtled? |
| 4. u ãu ke u qhõʔo | — Te vend ei tantsi. |
| 5. janasa xae †qheeke | — Kas see on varas, kes laulab? |
| 6. ɲ ɲ si s̄isen ɲ haeke | — Kas ma töötaksin homme? |
| 7. †hun ke !aukea ɲ ɲ ɲ | — Koer kardab meid. |
| 8. na u †ʔii ɲ ɲ a xaŋki | — Ma ei mõtle su emast. |
| 9. ɲ i aŋki si qhõʔo ɲ ɲ ari | — Kas me isa tantsiks Upingtonis? |
| 10. kija xae †oo s̄isen ɲ a | — Kus mees töötab? |
| 11. ɲ a ɲ i a ɲ ɲ | — Kas sa näed oma maja? |
| 12. ɲ ɲ xae a !ʔai | — Kas see olen mina, keda sa kutsud? |
| 13. u kee eeki †ʔii ɲ a | — Need olete teie, kellest naine mõtleb. |
| 14. a xaŋki ke kacuuʔi ɲ ɲ a ts'aaʔa ɲ | — Su ema küsib, kas sa armastad mind. |
| 15. kama ja xae ɲ si ɲ i u ɲ a | — Millal ma näeksin teid? |
| 16. ɲ !uu ke kacuuʔi ɲ ɲ ɲ si †qheeke ɲ !haeke | — Mu vanaisa küsib, kas ma laulaksin homme. |

(a) Tõlkige eesti keelde:

17. na kacuuʔi ɲ ɲ|u xae ɲ !uu !ʔai
18. na ||u si s̄isen ɲ ɲ|ari
19. |eeki ke !aukea ɲ ɲ|ɲ †hun
20. ɲ kee si !ʔai a
21. cuu xae u ɲ|i
22. cuu xae ts'aaʔa ɲ

(b) Tõlkige n|uuki keelde:

23. Me ema ei kutsuks su venda.
24. See oled sina, keda mu koer kardab.
25. Kus te laulaksite?
26. Ma küsin, kas see on meie vanaisa, kellest sa mõtled.
27. Kes tantsiks homme?
28. Kas te näete meid?

△ N|uuki (ehk n||ngi) keel kuulub tuu keelkonda. Seda keelt räägitakse Lõuna-Aafrika Põhja-Kapimaa provintsis Upingtonis (**ɲ|ari**) ja selle ümbruses. 2021. a seisuga on alles vaid üks emakeelne kõneleja.

ã, ii ja õʔo on täishäälikud. j, ɲ, ts' ja ʔ on kaashäälikud. |, !, ||, † ja kombinatsioonid ɲ|, ɲ!, ɲ||, ɲ|h, ||h, †h, |qh, †qh, !ʔ ja †ʔ tähistavad klikikaashäälikuid (sealhulgas on ɲ| ja ɲ|| nasaalsed klikikaashäälikud).

—Eimear McKnight, Samuel Ahmed

Ülesanne nr 4 (20 punkti). On antud kaks arabana keele kõnelejate sugupuud. Nendel puudel on õed-vennad esitatud vanimast noorimani järjestusega vasakult paremale:

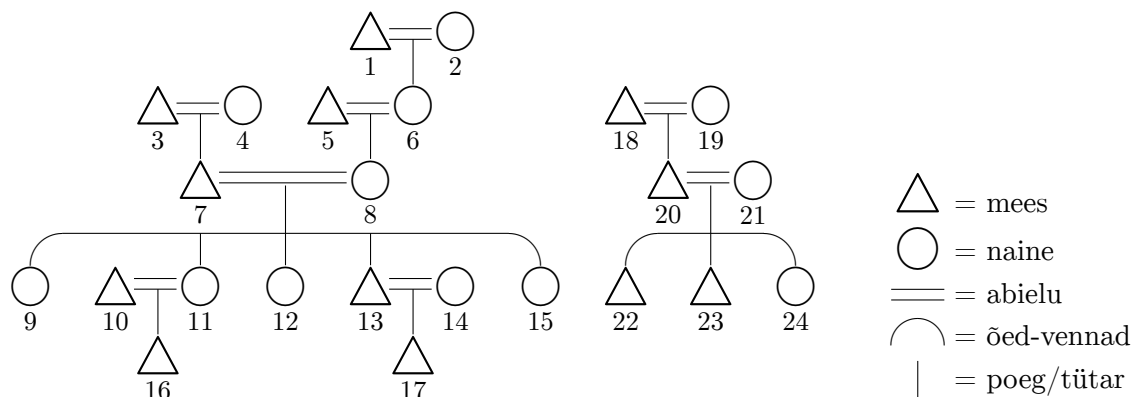

Siin on 22 inimeselt mõningad lausungid, mis kirjeldavad nende suhteid mõningate nende pereliikmetega:

- | | | |
|--|---|---|
| A: “D anthunha wardu.
F anthunha(i).” | H: “N anthunha piyaka.
O anthunha(iii).” | S: “J anthunha thanti.
L anthunha thanti.” |
| B: “C anthunha nhuthi.
D anthunha apityi.
E anthunha nhuthi.
G anthunha lhuka.” | I: “V anthunha piyaka.” | T: “J anthunha kaku.
L anthunha nhuthi.
N anthunha kaku.
S anthunha thanti.” |
| C: “B anthunha kupaka.
D anthunha apityi.
E anthunha kupaka.
G anthunha lhuka.” | J: “H anthunha apityi.
L anthunha(v).” | U: “J anthunha kupaka.
R anthunha(viii).
V anthunha kadnhini.” |
| D: “A anthunha lhuka.
B anthunha piyaka.
E anthunha(ii).
G anthunha nhupa.” | K: “P anthunha(vi).” | V: “N anthunha kadnhini.
P anthunha wardu.
Q anthunha(ix).
T anthunha kadnhini.” |
| E: “B anthunha kupaka.
C anthunha nhuthi.
G anthunha lhuka.” | L: “K anthunha piyaka.
U anthunha kaku.
V anthunha kadnhini.” | W: “N anthunha kadnhini.” |
| F: “A anthunha nhupa.” | M: “K anthunha wardu.
L anthunha nhupa.” | X: “U anthunha nhupa.” |
| G: “C anthunha wardu.
E anthunha wardu.” | O: “H anthunha wardu.
T anthunha amanyi.
W anthunha nhupa.” | |
| | P: “H anthunha nhupa.
I anthunha(vii).
V anthunha lhuka.” | |
| | R: “H anthunha thanti.” | |

(a) Viige perekonna liikmed **A–X** kokku nende positsioonidega (1–24) sugupuus.

(b) Täitke tühjad kohad (i–ix).

△ Arabana keel kuulub pama-njunga keelkonda. Seda keelt räägib umbes 15 inimest Lõuna-Austraalia osariigis.

Selles ülesandes viidatakse igale isikule lihtsuse mõttes ühe tähega, kuid mõned näited arabana nimedest on **Wanga-mirri** ‘palju hommikuid’, **Palku-nguyu-thangkayiwanha** ‘üks veidikeseks istuv pilvekobar’ ja **Kutha-kiRanangkarda** ‘alati voolav vesi’.

dnh, lh, ng, nh, ny, R, rd, rr, th, ty, w ja y on kaashäälikud.

—Tom McCoy

Ülesanne nr 5 (20 punkti). Proto-tšaami on kõigi Austroneesia keelkonda kuuluvate tšaami grupi keelte oletatav ühine eellane. Selle rekonstueerisid keeleteadlased, võrreldes selle paljusid nüüdisaegseid järglasi, sealhulgas phan-rang-tšaami keelt ja tsati keelt.

On antud sõnad proto-tšaami, phan-rang-tšaami ja tsati keeles ning nende tähendused:

proto-tšaami keel	phan-rang-tšaami keel	tsati keel	tähendus
*ʔika:n	ikan	ka:n ³³	<i>kala</i>
*dikiʔ	takiʔ	kiʔ ⁴²	<i>natuke</i>
*dilah	talàh	la ⁵⁵	<i>keel</i>
*jala:n	calàn	la:n ¹¹	<i>tee</i>
*lima	limi	ma ³³	<i>5</i>
*lanah	linih	na ⁵⁵	<i>mäda</i>
*dua lapan	tàlipan	pa:nʔ ⁴²	<i>8</i>
*laba:t	lipàʔ	pha:ʔ ⁴²	<i>kõndima</i>
*bara	pirà	phia ¹¹	<i>õlg</i>
*bahrow	piròw	phiə ¹¹	<i>uus</i>
*bulow	pilòw	phiə ¹¹	<i>ihukarvad</i>
*paley	paley	piai ³³	<i>küla</i>
*masam	mitham	sa:nʔ ⁴²	<i>äädikas</i>
*basah	pathah	sa ⁵⁵	<i>märg</i>
*bəsey	pathey	sai ¹¹	<i>raud</i>
*mata	mita	ta ³³	<i>silm</i>
*rata:k	rataʔ	ta:ʔ ²⁴	<i>oad</i>
*hatay	hatay	ta:iʔ ⁴²	<i>maks</i>
*paday	patàʔ	tha:iʔ ⁴²	<i>koorimata riis</i>
*padam	patàm	tha:nʔ ⁴²	<i>kustutama</i>
*ʔiduŋ	itùŋ	thuŋ ¹¹	<i>nina</i>
*batuk	patuʔ	tuʔ ⁴²	<i>kõhima</i>
*maray	miray	zaiʔ ⁴²	<i>tulema</i>
*ʔurat	uraʔ	zaʔ ²⁴	<i>köölus</i>
*rək	rəʔ	zəʔ ²⁴	<i>muru</i>
*bala	pilà	[vt (a)]	<i>leestunud</i>

- (a) Tänapäeva tsati keelest ei leia sõna, mis oleks tagasiviidav sõnale ***bala**. Mis see oleks võinud olla, kui see oleks säilinud?

(b) Täitke tühjad kohad (1–18). Varjutatud lahtreid ei ole vaja täita.

proto-tšaami keel	phan-rang-tšaami keel	tsati keel	tähendus
* kulit	kali?(1)	<i>nahk</i>
* hitam	hatam(2)	<i>must</i>
* bubah	papàh(3)	<i>suu</i>
* ?ikat(4)(5)	<i>síduma</i>
* dəpa(6)(7)	<i>süld</i>
* matay(8)(9)	<i>surema</i>
* dalam(10)(11)	<i>sees</i>
* labuh(12)(13)	<i>kukkuma</i>
* bula:n(14)(15)	<i>kuu</i>
	pala(16)	<i>istutama</i>
	tapùh(17)	<i>vabaks ostma</i>
	tatà(18)	<i>rind</i>

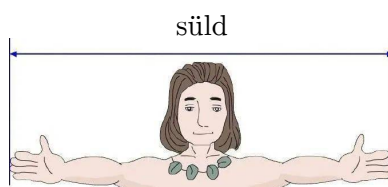

△ Phan-rang-tšaami (ehk idatšaami) keelt räägib umbes 73 000 inimest Lõuna-Kesk-Vietnamis. Tsati keelt räägib umbes 4 500 inimest Hiina Hainani provintsi Sanya linnas.

Kõik proto-tšaami sõnad on märgitud tärnikesega (*), mis näitab, et sõna on rekonstrueeritud, mitte aga tegelikult dokumenteeritud.

ph = aspireeritud *p*; **th** = aspireeritud *t*. **c** ≈ *tš* sõnas *tšello*. **j** ≈ *j* ingliskeelses sõnas *judge*. **ñ** ≈ *nj* sõnas *konjak*. **ng** (phan-rang-tšaami keel) = **ŋ** (tsati keel) = *n* eesti sõnas *kang*. **y** = *j*. **?** on kaashäälik (nn larüngaalklusiil ehk kõrisulghäälik (võrukeelne *q*)). **i** ümardamata huultega lausutud *u* (võrukeelne *y*). **ə** ≈ *õ*.

Märk : näitab, et täishäälik on pikk. Märk ` tähistab madalat tooni (phan-rang-tšaami keel). Märgid **55**, **42**, **33**, **24** ja **11** tähistavad vastavalt kõrget, langevat, keskmist, tõusvat ja madalat tooni (tsati keel).

Muude kui tšaami gruppi kuuluvate austroneesia keelte tundmine on lahendamise seisukohalt ebaoluline.

—Tung-Le Pan

Toimetajad: Samuel Ahmed (vast. toim.), Ivan Deržanski (tehn. toim.), Hugh Dobbs, Dmitri Gerassimov, Shinjini Ghosh, Stanislav Gurevitš, Gabrijela Hladnik, David Hultman, Minkyu Kim, Bruno L’Astorina, Eimear McKnight, Andrei Nikulin, Tung-Le Pan, Aleksejs Peguševs, Jan Petr, Aleksandr Piperski, Przemysław Podleśny, Marija Rubinštein, Daniel Rucki, Milena Veneva, Elysia Warner.

Eesti tekst: Miina Norvik.

Edu!