

## Nittonde internationella olympiaden i lingvistik

Castletown (Isle of Man), 25–29 juli 2022

Uppgifter för den individuella tävlingen

## Regler för utformning av uppgiftssvaren

Skriv inte av uppgifterna. Lös varje uppgift på ett separat blad (eller flera blad). Ange på varje blad uppgiftens nummer och ditt efternamn. Annars kan ditt arbete inte bedömas korrekt.

Om inget annat anges ska du beskriva alla mönster eller regler som du har identifierat i datat. Annars kommer din lösning inte att få full poäng.

**Uppgift nr 1 (20 poäng).** Här är några former av verbet 'att ge' på ubychiska samt deras översättningar till svenska:

- |    |                   |   |                              |
|----|-------------------|---|------------------------------|
| 1. | <b>wəš'tʷən</b>   | — | <i>vi ger dig till honom</i> |
| 2. | <b>sawtʷən</b>    | — | <i>du ger mig till dem</i>   |
| 3. | <b>awəstʷən</b>   | — | <i>jag ger dem till dig</i>  |
| 4. | <b>wəsənətʷən</b> | — | <i>de ger dig till mig</i>   |
| 5. | <b>šʷəstʷən</b>   | — | <i>jag ger er till honom</i> |
| 6. | <b>š'antʷən</b>   | — | <i>han ger oss till dem</i>  |
| 7. | <b>awəš'tʷən</b>  | — | <i>vi ger honom till dig</i> |
| 8. | <b>səš'əntʷən</b> | — | <i>han ger mig till er</i>   |
| 9. | <b>aš'əstʷən</b>  | — | <i>jag ger honom till er</i> |

(a) Den sista av de nio formerna ovan kan faktiskt översättas till svenska på två sätt. Vilket är det andra sättet?

(b) Översätt till svenska:

10. **aš'əntʷən**
11. **səš'əntʷən**
12. **š'əwənətʷən**

(c) Översätt till ubychiska:

13. *de ger er till mig*
14. *ni ger honom till mig*
15. *du ger oss till honom*
16. *vi ger dig till dem*
17. *han ger dem till oss*

△ Ubychiska tillhör den abkhasisk-adygheiska språkfamiljen. Fram till 1864 talades det av tiotusentals personer i området kring den nutida staden Sotji i Ryssland. Tefvik Eseng, som betraktas som den sista ubychiska modernmålstälaren att fullt behärska språket, dog år 1992 i Turkiet.

a är en vokal; š', šʷ, tʷ är konsonanter.

—Peter Arkadjev

**Uppgift nr 2 (20 poäng).** Här är några ord på alabama-språket samt deras översättningar till svenska i godtycklig ordning:

1. achánnàaka	8. atanayli	15. kawàŋŋi	22. ʔómbafka
2. achanni	9. atánnayka	16. ʔiilka	23. ʔombi
3. ahamatli	10. atanni	17. ʔipka	24. ʔoomka
4. ahámmatka	11. bàalka	18. ʔilaffi	25. sibapli
5. apòotka	12. balàali	19. ʔipli	26. simbi
6. apotòoli	13. balli	20. ʔíppiika	
7. apóttòoka	14. incháffaaka	21. ʔobaffi	

- |  |  |
|--|--|
| A. <i>han bryter den itu</i>                             | N. <i>han lutar dem mot något</i>                |
| B. <i>han lägger ner dem</i>                             | O. <i>han gör hål (pl.)</i>                      |
| C. <i>han lindar in dem</i>                              | P. <i>han gör ett hål</i>                        |
| D. <i>han ställer den bredvid något</i>                  | Q. <i>den är uppochnedvänd</i>                   |
| E. <i>han vänder dem upp och ned</i>                     | R. <i>han sprider ut den, han sprider ut dem</i> |
| F. <i>den har rivits på flera ställen, de har rivits</i> | S. <i>de är bredvid något</i>                    |
| G. <i>den lutar mot något</i>                            | T. <i>han river den itu</i>                      |
| H. <i>de är uppochnedvända</i>                           | U. <i>han har en</i>                             |
| I. <i>den är bredvid något</i>                           | V. <i>han lägger ner den</i>                     |
| J. <i>den har hål (pl.), de har hål (pl.)</i>            | W. <i>den har ett hål</i>                        |
| K. <i>den är inlindad</i>                                | X. <i>han skalar av barken</i>                   |
| L. <i>de ligger ner</i>                                  | Y. <i>han skalar av en remsa</i>                 |
| M. <i>det är utspritt, de är utspridna</i>               | Z. <i>han lindar in det</i>                      |

(a) Bestäm de rätta motsvarigheterna.

(b) Översätt till svenska:

27. **bállàaka**
28. **inchafàali**
29. **kawwi**

En av dessa har två möjliga översättningar. Ange båda.

(c) Översätt till alabama:

30. *han river den på flera ställen*
31. *den har rivits itu*
32. *han vänder den upp och ned*
33. *han lutar den mot något*

(d) Ett av orden på alabama från svaret till (c) kan också översättas till svenska på andra sätt. Vilket ord, och hur?

△ Alabama-språket tillhör den muskogeanska språkfamiljen. Det talas av cirka 360 människor i Alabama-Coushatta-reservatet i den amerikanska delstaten Texas.

**ch** = *ch* i det engelska ordet *church*. **ʔ** är ett tonlöst *l*. Dubblerade bokstäver betecknar längre ljud. Tecknet ´ betecknar hög ton. Tecknet ` betecknar fallande ton. —Ivan Derzhanski

**Uppgift nr 3 (20 poäng).** Här är några meningar på n|uuki-språket samt deras översättningar till svenska:

- |  |   |
|--|---|
| 1. †oo ŋ i ŋ                                   | — Ser mannen mig?                                     |
| 2. g a !aukea ŋ ŋ ŋ                            | — Är du rädd för mig?                                 |
| 3. cuu xae a †ʔii ŋ  a                         | — Vem tänker du på?                                   |
| 4. u   āu ke   u  qhōʔo                        | — Er bror dansar inte.                                |
| 5. janasa xae †qheeke                          | — Är det tjuven som sjunger?                          |
| 6. ŋ ŋ si sīisen ŋ  haeke                      | — Kommer jag att arbeta imorgon?                      |
| 7. †hun ke !aukea ŋ g i                        | — Hunden är rädd för oss.                             |
| 8. na   u †ʔii ŋ g a xaŋki                     | — Jag tänker inte på din mor.                         |
| 9. g i aŋki si  qhōʔo ŋ g ari                  | — Kommer vår far att dansa i Upington?                |
| 10. kija xae †oo sīisen ŋ  a                   | — Var arbetar mannen?                                 |
| 11. g a ŋ i a ŋ  ŋ                             | — Ser du ditt hus?                                    |
| 12. ŋ ŋ xae a !ʔai                             | — Är det mig som du ropar på?                         |
| 13. u kee  eeki †ʔii ŋ  a                      | — Det är er som kvinnan tänker på.                    |
| 14. a xaŋki ke kacuuʔi ŋ g a ts'aaʔa ŋ         | — Din mor frågar om du gillar mig.                    |
| 15. kama ja xae ŋ si ŋ i u ŋ  a                | — När kommer jag att se er?                           |
| 16. ŋ !uu ke kacuuʔi ŋ ŋ ŋ si †qheeke ŋ !haeke | — Min farfar frågar om jag kommer att sjunga imorgon. |

(a) Översätt till svenska:

17. na kacuuʔi ŋ g|u xae ŋ !uu !ʔai
18. na ||u si sīisen ŋ g|ari
19. |eeki ke !aukea ŋ ŋ|ŋ †hun
20. ŋ kee si !ʔai a
21. cuu xae u ŋ|i
22. cuu xae ts'aaʔa ŋ

(b) Översätt till n|uuki:

23. Vår mor kommer inte att ropa på din bror.
24. Det är dig som min hund är rädd för.
25. Var kommer ni att sjunga?
26. Jag frågar om det är vår farfar som du tänker på.
27. Vem kommer att dansa imorgon?
28. Ser ni oss?

△ N|uuki-språket (även kallat n||ng) tillhör tuu-språken. Det talas i och omkring Upington (g|ari) i Norra Kapprovinsen i Sydafrika. Sedan 2021 har det endast en modersmålstalare kvar.

ā, īi och ōʔo är vokaler. ʒ, ŋ, ts' och ʔ är konsonanter. |, !, ||, † samt kombinationerna g|, g!, ŋ|, ŋ||, !h, ||h, †h, |qh, †qh, !ʔ och †ʔ betecknar klickljud (särskilt så är ŋ| och ŋ|| nasala klickljud).

—Eimear McKnight, Samuel Ahmed

**Uppgift nr 4 (20 poäng).** Här är släktträden för två familjer som talar arabanaspråket. I dessa träd ordnas syskon med det äldsta till vänster och det yngsta till höger:

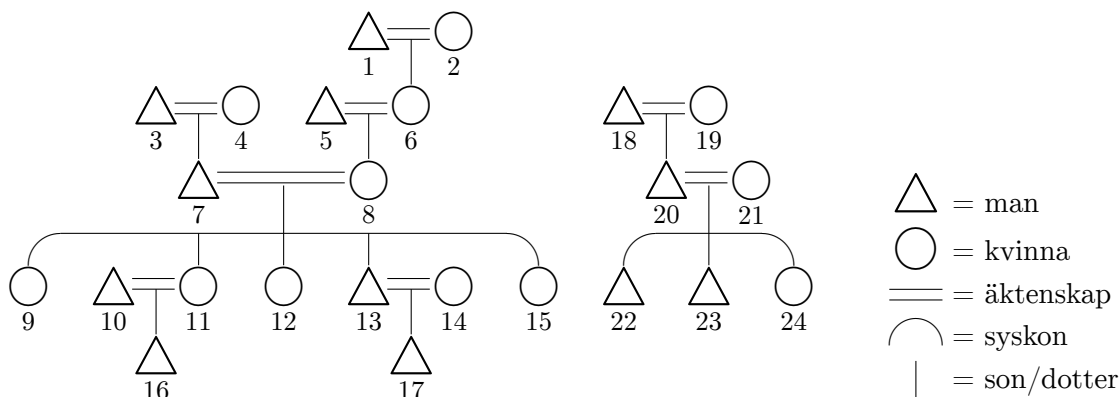

Här är nu uttalanden från 22 av dessa personer, som beskriver sina släktskapsförhållanden till vissa av sina familjemedlemmar:

- |  |  |  |
|--|--|--|
| <p><b>A:</b> “D anthunha wardu.<br/>F anthunha .....(i).”</p> <p><b>B:</b> “C anthunha nhuthi.<br/>D anthunha apityi.<br/>E anthunha nhuthi.<br/>G anthunha lhuka.”</p> <p><b>C:</b> “B anthunha kupaka.<br/>D anthunha apityi.<br/>E anthunha kupaka.<br/>G anthunha lhuka.”</p> <p><b>D:</b> “A anthunha lhuka.<br/>B anthunha piyaka.<br/>E anthunha .....(ii).<br/>G anthunha nhupa.”</p> <p><b>E:</b> “B anthunha kupaka.<br/>C anthunha nhuthi.<br/>G anthunha lhuka.”</p> <p><b>F:</b> “A anthunha nhupa.”</p> <p><b>G:</b> “C anthunha wardu.<br/>E anthunha wardu.”</p> | <p><b>H:</b> “N anthunha piyaka.<br/>O anthunha .....(iii).<br/>W anthunha .....(iv).”</p> <p><b>I:</b> “V anthunha piyaka.”</p> <p><b>J:</b> “H anthunha apityi.<br/>L anthunha .....(v).”</p> <p><b>K:</b> “P anthunha .....(vi).”</p> <p><b>L:</b> “K anthunha piyaka.<br/>U anthunha kaku.<br/>V anthunha kadnhini.<br/>W anthunha kadnhini.”</p> <p><b>M:</b> “K anthunha wardu.<br/>L anthunha nhupa.”</p> <p><b>O:</b> “H anthunha wardu.<br/>T anthunha amanyi.<br/>W anthunha nhupa.”</p> <p><b>P:</b> “H anthunha nhupa.<br/>I anthunha .....(vii).<br/>V anthunha lhuka.”</p> <p><b>R:</b> “H anthunha thanti.”</p> | <p><b>S:</b> “J anthunha thanti.<br/>L anthunha thanti.<br/>V anthunha nhupa.”</p> <p><b>T:</b> “J anthunha kaku.<br/>L anthunha nhuthi.<br/>N anthunha kaku.<br/>S anthunha thanti.”</p> <p><b>U:</b> “J anthunha kupaka.<br/>R anthunha .....(viii).<br/>V anthunha kadnhini.”</p> <p><b>V:</b> “N anthunha kadnhini.<br/>P anthunha wardu.<br/>Q anthunha .....(ix).<br/>T anthunha kadnhini.”</p> <p><b>W:</b> “N anthunha kadnhini.”</p> <p><b>X:</b> “U anthunha nhupa.”</p> |
|--|--|--|

(a) Ange vilka positioner (1–24) familjemedlemmarna **A–X** hör till på släktträden.

(b) Fyll i luckorna (i–ix).

△ Arabana-språket tillhör den pama-nyunganska språkfamiljen. Det talas av cirka 15 människor i den australiska delstaten Sydaustralien.

I denna uppgift betecknas varje person med en bokstav för bekvämlighets skull, men exempel på namn på arabana är **Wanga-mirri** ’många morgnar’, **Palku-nguyu-thangkayiwanha** ’en tillfälligt sittande molnbank’ och **Kutha-kiRanangkarda** ’evigt forsande vatten’.

dnh, lh, ng, nh, ny, R, rd, rr, th, ty, w och y är konsonanter.

—Tom McCoy

**Uppgift nr 5 (20 poäng).** Urchamiska är det hypotetiska språk som alla språk i den chamiska undergruppen av den austronesiska språkfamiljen tros härstamma från. Det har rekonstruerats av lingvister genom att jämföra dess många nutida dotterspråk, och två av dessa är Phan Rang-chamiska och tsatiska.

Här är några ord på språken urchamiska, Phan Rang-chamiska och tsatiska, samt deras betydelser:

urchamiska	Phan Rang-chamiska	tsatiska	betydelse
*ʔika:n	ikan	ka:n <sup>33</sup>	fisk
*dikiʔ	takiʔ	kiʔ <sup>42</sup>	få, lite
*dilah	talàh	la <sup>55</sup>	tunga (subst.)
*jala:n	calàn	la:n <sup>11</sup>	väg (subst.)
*lima	limi	ma <sup>33</sup>	5
*lanah	linih	na <sup>55</sup>	var (subst.)
*dua lapan	tàlipan	pa:nʔ <sup>42</sup>	8
*laba:t	lipàʔ	pha:ʔ <sup>42</sup>	att gå
*bara	pirà	phia <sup>11</sup>	axel
*bahrow	piròw	phiə <sup>11</sup>	ny
*bulow	pilòw	phiə <sup>11</sup>	kroppshår
*paley	paley	piai <sup>33</sup>	by
*masam	mitham	sa:nʔ <sup>42</sup>	vinäger
*basah	pathah	sa <sup>55</sup>	blöt
*bøsey	pathey	sai <sup>11</sup>	järn
*mata	mita	ta <sup>33</sup>	öga
*rata:k	rataʔ	ta:ʔ <sup>24</sup>	böner
*hatay	hatay	ta:iʔ <sup>42</sup>	lever (subst.)
*paday	patày	tha:iʔ <sup>42</sup>	råris
*padam	patàm	tha:nʔ <sup>42</sup>	att släcka
*ʔiduŋ	itùŋ	thuŋ <sup>11</sup>	näsa
*batuk	patuʔ	tuʔ <sup>42</sup>	att hosta
*maray	miray	za:iʔ <sup>42</sup>	att komma
*ʔurat	uraʔ	zaʔ <sup>24</sup>	sena (subst.)
*rək	rəʔ	zəʔ <sup>24</sup>	gräs
*bala	pilà	[se (a)]	som har blivit änka

- (a) Inget ord på det nutida tsatiska språket härstammar från det urchamiska ordet **\*bala**. Vilken form skulle det ha tagit om det hade överlevt?

(b) Fyll i luckorna (1–18). De skuggade rutorna behöver du inte fylla i.

urchamiska	Phan Rang-chamiska	tsatiska	betydelse
*kulit	kali?	.....(1)	hud
*hitam	hatam	.....(2)	svart
*bubah	papàh	.....(3)	mun
*ʔikat	.....(4)	.....(5)	att binda
*dəpa	.....(6)	.....(7)	famn
*matay	.....(8)	.....(9)	att dö
*dalam	.....(10)	.....(11)	inne
*labuh	.....(12)	.....(13)	att falla
*bula:n	.....(14)	.....(15)	måne
	pala	.....(16)	att plantera
	tapùh	.....(17)	att köpa fri
	tatà	.....(18)	bröst

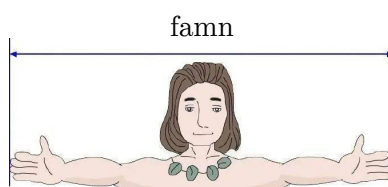

△ Phan Rang-chamiska (även kallat östchamiska) talas av cirka 73 000 människor i syd-centrala Vietnam. Tsatiska talas av cirka 4 500 människor i staden Sanya i den kinesiska provinsen Hainan.

Alla urchamiska ord har markerats med en asterisk (\*), vilket indikerar att ordet är rekonstruerat och aldrig direkt observerat.

**ph** = aspirerat *p*; **th** = aspirerat *t*. **c** ≈ *ch* i det engelska ordet *church*. **j** ≈ *j* som i engelskans *judge*. **ñ** ≈ *nj* i *konjak*. **ng** (Phan Rang-chamiska) = **ŋ** (tsatiska) = *ng* i *ring*. **y** = svenska *j*. **ʔ** är en konsonant (s k glottisstöt). **i** = *i* fast uttalat något längre bakåt i munnen. **a** = *a* i engelskans *about*.

Tecknet **:** betecknar lång vokal. Tecknet **`** betecknar låg ton (Phan Rang-chamiska). Tecknen **55**, **42**, **33**, **24** och **11** betecknar hög, fallande, mellan, stigande respektive låg ton (tsatiska).

Kunskap om något austronesiskt språk utanför den chamiska undergruppen är irrelevant för att kunna lösa denna uppgift. —Tung-Le Pan

**Redaktörer:** Samuel Ahmed (chefredaktör), Ivan Derzhanski (teknisk redaktör), Hugh Dobbs, Dmitrij Gerasimov, Shinjini Ghosh, Stanislav Gurevitj, Gabrijela Hladnik, David Hultman, Minkyu Kim, Bruno L’Astorina, Eimear McKnight, Andrej Nikulin, Tung-Le Pan, Aleksejs Peguševs, Jan Petr, Aleksandr Piperski, Przemysław Podleśny, Maria Rubinstein, Daniel Rucki, Milena Veneva, Elysia Warner.

**Svensk text:** David Hultman.

Lycka till!