

Decimonovena Olimpiada Internacional de Lingüística

Castletown (Isla de Man), 25–29 de julio de 2022

Soluciones de los problemas del torneo individual

Problema 1. Sb — $\boxed{\text{Ob}_{\text{dir}}}$ → Ob_{obl} :

	Ob_{dir}	Ob_{obl}	Sb
1ª pers. del sing.	s-		
1ª pers. del pl.	šʹ-		
2ª pers. del sing.	w-		
2ª pers. del pl.	šʷ-		
3ª pers. del sing.	a-	∅-	n-
3ª pers. del pl.	a-		na-

$$+ t^w + \left\{ \begin{array}{l} \left[\begin{array}{l} \text{Ob}_{\text{dir}} = \text{pl.} \\ 2^{\text{a}} \text{ pers. del pl.} \in \{\text{Ob}_{\text{dir}}, \text{Ob}_{\text{obl}}, \text{Sb}\} \end{array} \right] : \begin{array}{l} a \\ \text{de lo contrario } \text{ə} \end{array} \end{array} \right\} + n$$

$C_1 C_2 \rightarrow C_1 \text{ə} C_2$ (C_1 y C_2 son consonantes)

- (a) **ašʷəstʷan** — *yo los entrego a ellos a ustedes.*
- (b) 1. **ašʹəntʷən** — *él lo entrega a nosotros*
 2. **səšʷtʷan** — *ustedes me entregan a él*
 3. **šʹəwənatʷan** — *ellos nos entregan a ti*
- (c) 4. *ellos los entregan a ustedes a mí* — **šʷəsənətʷan**
 5. *ustedes lo entregan a mí* — **asəšʷtʷan**
 6. *tú nos entregas a él* — **šʹəwtʷan**
 7. *nosotros te entregamos a ellos* — **wasʹtʷən**
 8. *él los entrega a ellos a nosotros* — **ašʹəntʷan**

Problema 2.

- | | | |
|--------|-----------------------------|----------------|
| | 1 | muchos |
| estado | xéxx<ex èe>-ka | xèex-ka |
| acción | xex<ex èe>-li | xex-li |

- $l \rightarrow C \mid C _ (C \in \{b, f, \text{ɥ}, n\})$
- $b \rightarrow m \mid _ C (C \text{ denota cualquier consonante})$

- (a)
1. **achánnàaka** — G. *se apoya contra algo*
 2. **achanni** — N. *los apoya contra algo*
 3. **ahamatli** — R. *lo desparrama, los desparrama*
 4. **ahámmatka** — M. *está desparramado, están desparramados*
 5. **apòotka** — S. *están cerca de algo*
 6. **apotòoli** — D. *lo pone cerca de algo*
 7. **apóttòoka** — I. *está cerca de algo*
 8. **atanayli** — Z. *lo envuelve*
 9. **atánnayka** — K. *está envuelto*
 10. **atanni** — C. *los envuelve*
 11. **bàalka** — L. *están acostados*
 12. **balàali** — V. *lo acuesta*
 13. **balli** — B. *los acuesta*
 14. **incháffaaka** — U. *tiene uno*
 15. **kawattɪ** — A. *lo rompe en dos*
 16. **ɥilka** — F. *está rasgado en varias partes, están rasgados*
 17. **ɥiipka** — H. *están puestos boca abajo*
 18. **ɥilaffi** — T. *lo rasga en dos*
 19. **ɥipli** — E. *los pone boca abajo*
 20. **ɥippìika** — Q. *está puesto boca abajo*
 21. **ɥobaffi** — P. *hace un agujero*
 22. **ɥómbafka** — W. *tiene un agujero*
 23. **ɥombi** — O. *hace agujeros*
 24. **ɥòmka** — J. *tiene agujeros, tienen agujeros*
 25. **sibapli** — Y. *arranca una tira*
 26. **simbi** — X. *arranca la corteza*
- (b)
27. **bállàaka** — *está acostado*
 28. **inchafaali** — *recibe uno*
 29. **kawwi** — *lo rompe en varias partes, los rompe*
- (c)
30. *lo rasga en varias partes* — **ɥilli**
 31. *está rasgado en dos* — **ɥillafka**
 32. *lo pone boca abajo* — **ɥipili**
 33. *lo apoya contra algo* — **achanàali**
- (d) **ɥilli** — *los rasga.*

Problema 3.

- Orden de las palabras:

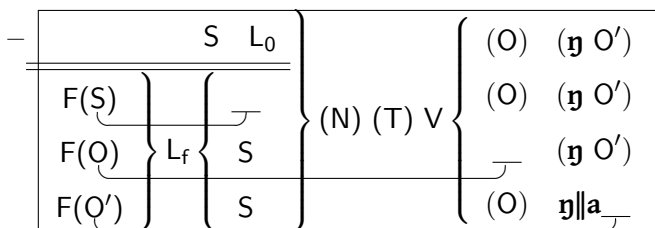

*

L ₀	L _f	
ke	kee	proposición principal declarativa
∅	xae	oración interrogativa; proposición subordinada

* S = sujeto; V = verbo; O = objeto; F = foco

* N = ||u (negación); T = si (futuro)

- S ke kacuu?i η X S pregunta si X.

-

el poseedor	lo poseído
-------------	------------

- | | | |
|--|--|---|
| | | al principio de una pregunta; después de la preposición η |
|--|--|---|

1 ^a pers. del sing.	η*	η η	* η + ke → na
2 ^a pers. del sing.	a	g a	
1 ^a pers. del pl.	i	g i	
2 ^a pers. del pl.	u	g u	

- (a) 17. **na kacuu?i η g|u xae η !uu !?ai** — Pregunto si es a ustedes a quienes llama mi abuelo.
 18. **na ||u si siisen η g|ari** — No voy a trabajar en Upington.
 19. **leeki ke !aukea η η|η †hun** — La mujer le tiene miedo a mi perro.
 20. **η kee si !?ai a** — Soy yo el que te voy a llamar.
 21. **cuu xae u η|ii** — ¿A quién ven ustedes?
 22. **cuu xae ts'aa?a η** — ¿Quién me quiere?
- (b) 23. Nuestra madre no va a llamar a tu hermano. — **i xar̄ki ke ||u si !?ai a ||ãu**
 24. Es a ti a quien mi perro le tiene miedo. — **a kee η †hun !aukea η||a**
 25. ¿Dónde van a cantar ustedes? — **kija xae u si †qheeke η||a**
 26. Pregunto si es en nuestro abuelo en quien tú piensas. — **na kacuu?i η g|i !uu xae a †?ii η||a**
 27. ¿Quién va a bailar mañana? — **cuu xae si |qhōŋo η !haeke**
 28. ¿Ustedes nos ven? — **g|u η|ii i**

Problema 4.

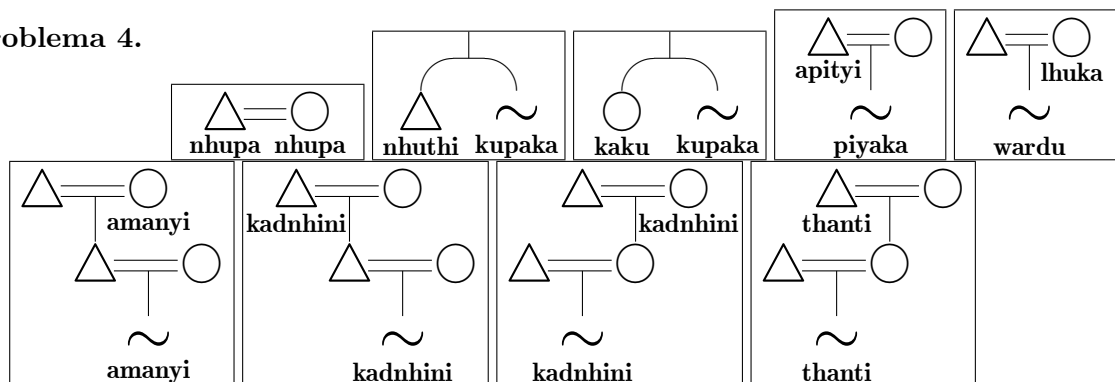

(a)

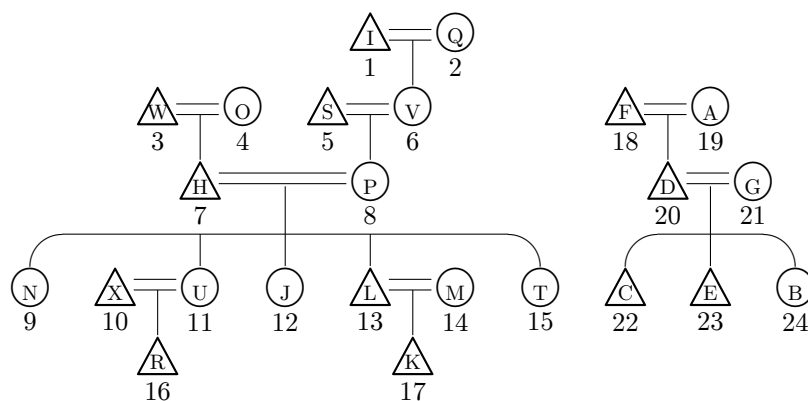

(b)

- (i) nhupa
- (ii) piyaka
- (iii) lhuka
- (iv) apityi
- (v) kupaka
- (vi) amanyi
- (vii) thanti
- (viii) wardu
- (ix) lhuka

Problema 5.

cham de Phan Rang:

(...)	D (V L)	V	(C)
		V	

- ambas sílabas
 - $\{*\mathbf{b}, *\mathbf{d}, *\mathbf{g}, *\mathbf{j}\} > \{\mathbf{p}, \mathbf{t}, \mathbf{k}, \mathbf{c}\}$
 - $\text{NV} > \text{Ni}$
 - $\text{V}_i > \text{V}$
- penúltima sílaba
 - $*\text{?V} > \text{V}$
 - $*\text{?V} > \text{li}$
 - $*\mathbf{bV}(\mathbf{h})\text{L} > \mathbf{piL}$
 - de lo contrario $\text{CV}(\text{V}) > \text{Ca}$
 - $-\mathbf{h} > \emptyset$
- última sílaba
 - $*\mathbf{s} > \mathbf{th}$
 - $\{*\mathbf{p}, *\mathbf{t}, *\mathbf{k}\} > \text{?}$

tsat:

... h	... ay	... aN
\emptyset^{55}	$\mathbf{ai}^{?42}$	$\mathbf{a:n}^{?42}$
protochámico	... T	...({N, w, y})
+D	$^{?42}$	11
-D	$^{?24}$	33

- $\{*\mathbf{b}, *\mathbf{p}, *\mathbf{g}\} (\text{V}) \{*\mathbf{l}, *\mathbf{r}\} > \{\mathbf{ph}, \mathbf{p}, \mathbf{kh}\}\mathbf{i}$
- de lo contrario, se elide la penúltima sílaba
- última sílaba
 - $\{*\mathbf{b}, *\mathbf{d}, *\mathbf{g}\}- > \{\mathbf{ph}, \mathbf{th}, \mathbf{kh}\}-$
 - $*\mathbf{r}- > \mathbf{z}-$
 - $\{*\mathbf{ow}, *\mathbf{ey}\} > \{\mathbf{ə}, \mathbf{ai}\}$

V es una vocal. C es una consonante. D es una consonante sonora (**b, d, j**). T es una consonante sorda (**k, t, ?**). N es una consonante nasal (**m, n, ŋ**). $\text{L} \in \{\mathbf{l}, \mathbf{r}\}$.

(a) $*\mathbf{phia}^{11}$.

(b)

protochámico	cham de Phan Rang	tsat	significado
$*\mathbf{kulit}$	kali?	(1) $\mathbf{li}^{?24}$	<i>piel</i>
$*\mathbf{hitam}$	hatam	(2) $\mathbf{ta:n}^{?42}$	<i>negro</i>
$*\mathbf{bubah}$	papàh	(3) \mathbf{pha}^{55}	<i>boca</i>
$*\text{?ikat}$	(4) ika?	(5) $\mathbf{ka}^{?24}$	<i>atar</i>
$*\mathbf{dəpa}$	(6) tapa	(7) \mathbf{pa}^{11}	<i>braza</i>
$*\mathbf{matay}$	(8) mitay	(9) $\mathbf{tai}^{?42}$	<i>morir(se)</i>
$*\mathbf{dalam}$	(10) talàm	(11) $\mathbf{la:n}^{?42}$	<i>dentro</i>
$*\mathbf{labuh}$	(12) lipùh	(13) \mathbf{phu}^{55}	<i>caerse</i>
$*\mathbf{bula:n}$	(14) pilàn	(15) $\mathbf{phia:n}^{11}$	<i>luna</i>
	pala	(16) \mathbf{pia}^{33}	<i>plantar</i>
	tapùh	(17) \mathbf{phu}^{55}	<i>rescatar</i>
	tatà	(18) \mathbf{tha}^{11}	<i>pecho</i>